



**- EVACUMASTER -  
HIGH VACUUM OIL SUCTION UNIT  
UNIDAD NEUMÁTICA DE ASPIRACIÓN  
ALTÖLABSAUGSYSTEM**

Parts and technical service guide  
Guía de servicio técnico y recambio  
Bedienungsanleitung und Teileliste

Part No. / Cód. / Art. Nr.:

**379710  
379711**

*Description / Descripción / Beschreibung*

EN

Unit to be installed in the oil change area and make suction directly from vehicle engine.

Once the suction hose is connected to the vehicle dipstick tube, just by activating a button, the start / stop is made.

The waste oil is driven to the general waste oil tank.

ES

Unidad para ser instalada de forma permanente en áreas de cambio de aceite y realizar la aspiración directa del aceite usado desde el motor del vehículo.

Tras conectar la manguera de aspiración con sonda al vehículo, al accionar un pulsador, se consigue el arranque / parada de la bomba.

El aceite aspirado es impulsado simultáneamente hacia el depósito de almacenamiento.

DE

Stationäres Altölabsaugsystem. Mit einer Druckluftkolbenpumpe wird das betriebswarme Motoröl mit Saugsonden über die Peilstaböffnung direkt in den Altölsammeltank gepumpt. Fest installiert am Arbeitsplatz ist das System eine saubere Methode zum Absaugen von Altöl aus Fahrzeugen.

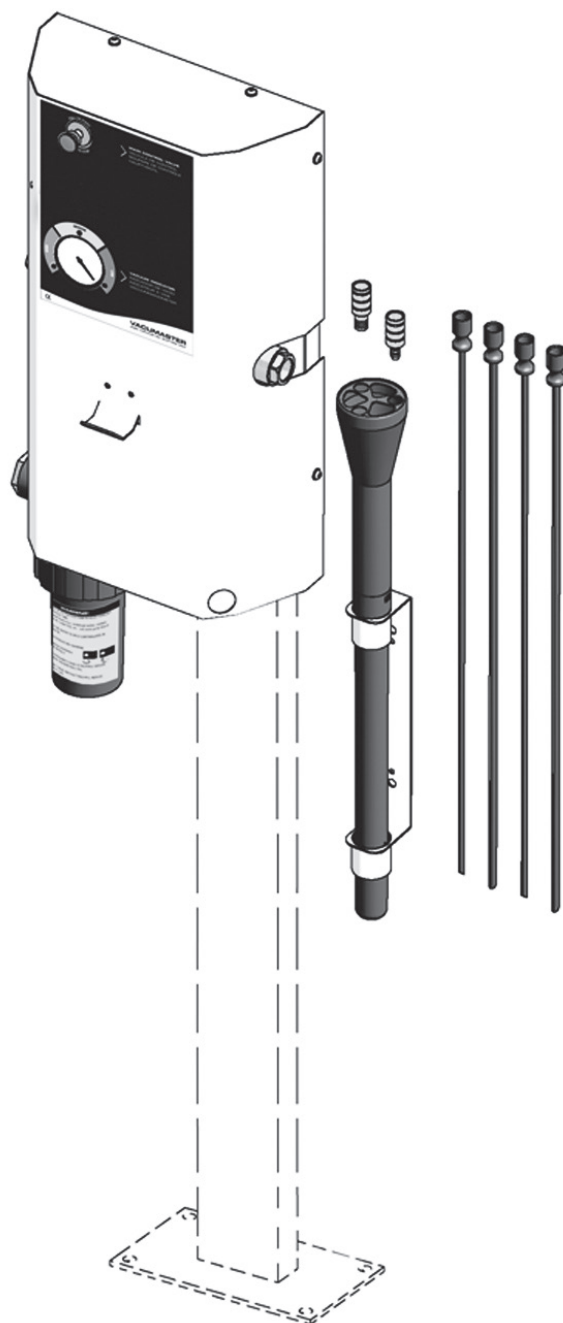

2017\_05\_23-18:00

EN ES DE

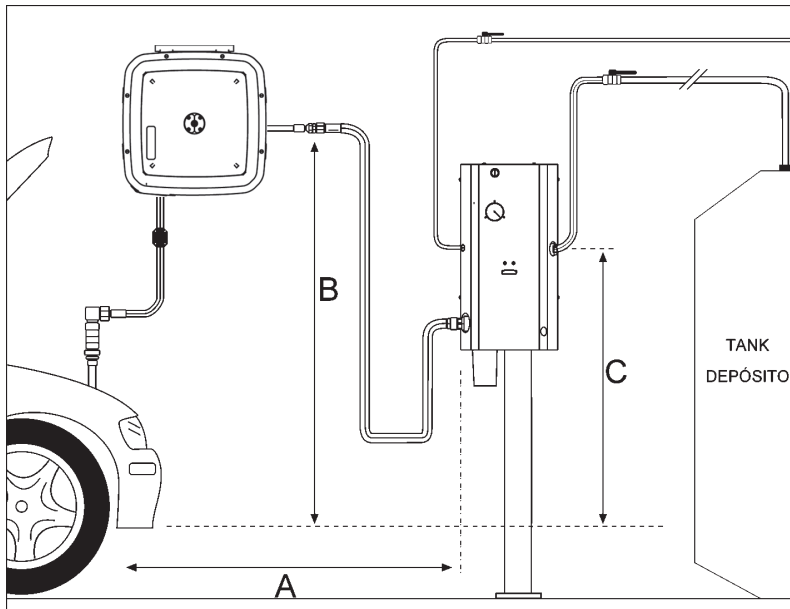

**Installation with hose reel /  
Instalación con enrollador /  
Installation mit Schlauchaufroller**

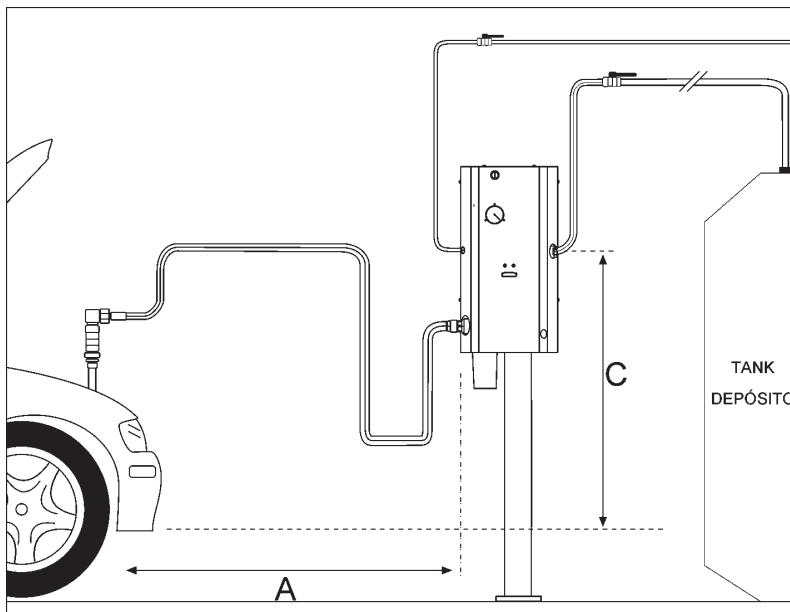

**Installation without hose reel /  
Instalación sin enrollador /  
Installation ohne Schlauchaufroller**

2017\_05\_23-18:00

- A.** 15 m. Maximum distance between the pump and the suction point including inlet hose reel.
- B.** 3,5 m. Recommended maximum height between suction point and hose reel axle.
- C.** 1,25. Recommended maximum distance between outlet pump valve and waste oil level in the engin.

- A.** 15 m. Distancia máxima entre la bomba y el punto de succión, incluyendo la manguera de conexión y el enrollador.
- B.** 3,5 m. Altura máxima recomendada entre el punto de succión y el eje de entrada del enrollador.
- C.** 1,25 m. Distancia máxima recomendada entre la válvula de salida de la bomba y el nivel de fluido en el motor.

- A.** Die maximale Distanz sollte eine Länge von 15 m zwischen Pumpe und Absaugstelle nicht überschreiten.
- B.** Der maximale Höhendifferenz zwischen Absaugstelle und Schlauchaufrollers sollte nicht mehr als 3,5 m sein.
- C.** Die maximale Höhendifferenz zwischen den tiefsten Stelle der Ölwanne und die Druckseite am Evacumaster sollte nicht mehr als 1,25 m sein.

**160 °F / 70 °C**

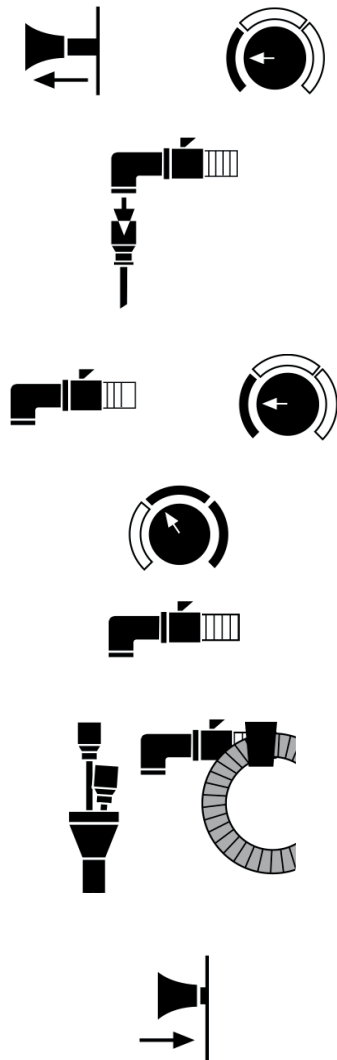
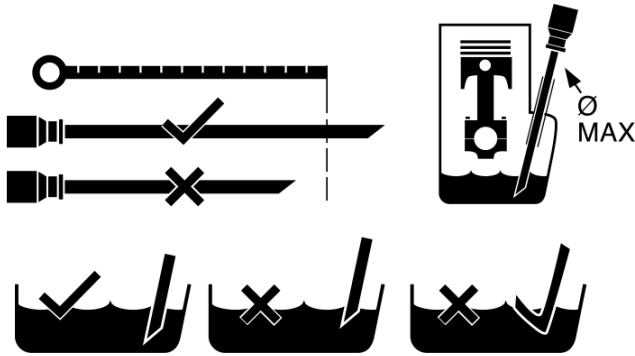

EN

1. Evacuate hot oil after running motor for five minutes (oil at 160 °F / 70 °C).
2. If motor does not have an incorporated suction adapter then:
  - a. Select a suction wand longer than the dipstick and, to ensure rapid evacuation, of the maximum diameter that will pass to the bottom of oil sump.
  - b. Insert suction wand into dipstick tube. Move wand up and down until it can be felt gently touching the bottom of oil sump.
  - c. Double check the position of wand, make sure that it is just touching the bottom of oil sump.
3. Pull to open main control valve. Equipment will start. Wait a few seconds for vacuum to build up and until vacuum gauge is in the green zone.
4. Take the suction hose and insert hose end suction nozzle into either the motor's incorporated suction adapter or into the suction wand coupler.
5. Open hose end suction nozzle valve.
6. Check that used oil is flowing through transparent hose and that vacuum gauge remains in the green zone.
7. When bubbles appear in transparent hose and vacuum gauge leaves the green zone, then wait a few seconds to clear used oil from suction hose and gauge is in the red zone. Next close hose end suction nozzle valve.
8. Remove suction hose.  
If suction wand is inserted, then remove and clean with shop cloth.
9. Push to close main control valve.

**THE EVACUATION IS COMPLETE**

**WARNING**

IGNORING THESE INSTRUCTIONS WILL REDUCE EQUIPMENT LIFE.

- Only for oil extraction from vehicles through the dipstick tube. Water based fluids (e.g.: windshield washer, coolant, battery acid, brake fluid, etc...) will cause pump failure.
- Oil must be warm to hold contaminants in suspension (min 70 °C / 160 °F).
- Avoid excessive dry running.
- Clean mesh strainer.
- Clean filter weekly.
- Assure strainer o-ring is properly sealed. otherwise vacuum will fail.

2017\_05\_23-18:00

**160 °F / 70 °C**

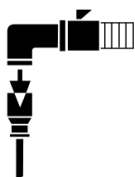
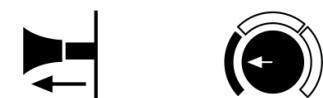
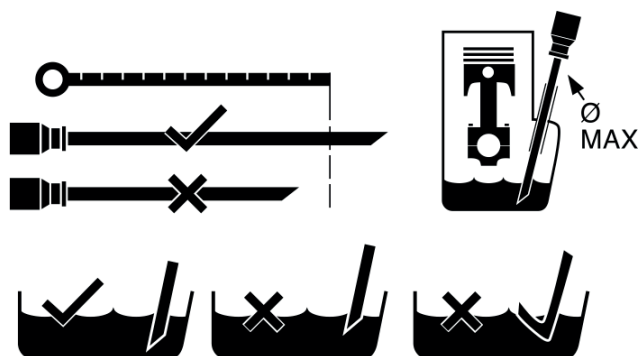

ES

1. Para una aspiración adecuada, la temperatura del aceite motor ha de ser (70 °C / 160 °F). Deje el motor en marcha durante cinco minutos.
2. Si el motor no tiene incorporado un adaptador de succión:
  - a. Seleccione una sonda más larga que la varilla del nivel de aceite y, para asegurar una rápida evacuación, con el máximo diámetro posible que llegue hasta el fondo del cárter.
  - b. Inserte la sonda en el tubo de la varilla de nivel de aceite. Mueva la sonda arriba y abajo hasta que sienta que ha tocado el fondo del cárter.
  - c. Compruebe la posición de la sonda y asegúrese que está tocando la base del cárter.
3. Tire para abrir la válvula de control general. El equipo se pondrá en marcha. Espere unos segundos para que se genere vacío y hasta que el indicador de vacío esté en la zona verde.
4. Tome la manguera de succión e inserte la boquilla de succión de la manguera en el adaptador de succión incorporado al motor o en el adaptador de la sonda de succión.
5. Abra la válvula de la manguera de succión.
6. Compruebe que el aceite usado fluye por la manguera transparente y el indicador de vacío permanece en la zona verde.
7. Cuando aparezcan burbujas en la manguera transparente o el indicador de vacío salga de la zona verde, espere unos segundos para limpiar el aceite usado de la manguera de succión y el indicador esté en la zona verde. Luego cierre la válvula de la manguera de succión.
8. Retire la manguera de succión. Si hay alguna cánula de succión introducida retírela y límpiela con paño.
9. Presione para cerrar la válvula de control general.

**LA EVACUACIÓN SE HA COMPLETADO**

**IMPORTANTE**

EN ESTADO DE REPOSO DEL EQUIPO, LA LLAVE DE PASO DEL AIRE DE ALIMENTACIÓN DE LA BOMBA DEL EQUIPO HA DE ESTAR CERRADA.

**NO DEJE LA BOMBA FUNCIONANDO EN VACÍO YA QUE PODRÍA LLEGAR A DETERIORARSE EN MUYCORTO ESPACIO DE TIEMPO.**

- Sólo para extracción de aceite de vehículos a través del tubo de la varilla de nivel de aceite. Fluidos con base acuosa (ej. limpiaparabrisas, anticongelante, ácido para baterías, líquido de frenos, etc...) puede causar daños irreversibles en la bomba.
- El aceite debe estar caliente para mantener las impurezas en suspensión (min 70 °C / 160 °F).
- Evite un funcionamiento excesivo en vacío.
- Limpie la malla del filtro de aspiración semanalmente.
- Ignorar estas instrucciones puede reducir la vida del equipo.
- Si baja el nivel de vacío asegúrese de que la junta tórica del conector está debidamente sellada.

**160 °F / 70 °C**

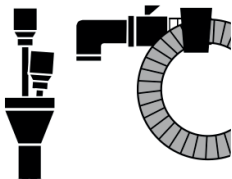
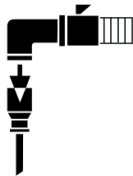
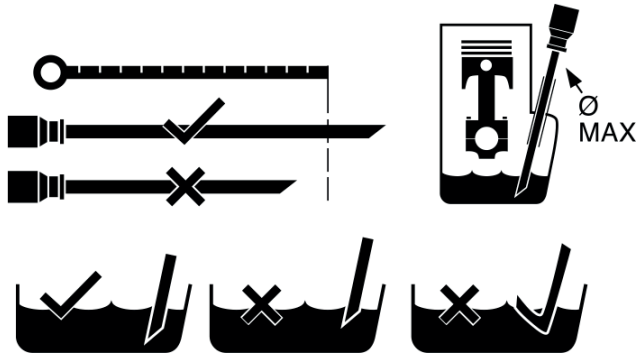

DE

1. Nur betriebswarmes Öl absaugen das eine Mindesttemperatur von (70 °C / 160 °F) hat.
2. Falls das Fahrzeug keine eingebaute Absaugöffnung hat, dann:
  - a. Wählen Sie eine Saugsonde, welche länger ist als den Peilstab um sicherzustellen dass sie bis auf den Boden der Ölwanne reicht.
  - b. Führen Sie die Saugsonde in die Peilstaböffnung ein und prüfen Sie durch wiederholtes nach oben und unten bewegen, ob Sie am Boden der Ölwanne angekommen sind.
3. Ziehen Sie den Knopf aus, um das Hauptventil zu öffnen. Gerät schaltet ein. Warten Sie kurze Zeit, bis das Vakuum ausreicht und der Zeiger in der grünen Zone der Vakuumanzeige angekommen ist.
4. Schließen Sie, nun das Ende des Absaugschlauchs an die vorgesehene Öffnung an das Fahrzeug oder an die Saugsonde an.
5. Öffnen Sie das Ventil am Saugschlauchende.
6. Prüfen Sie, ob das Öl durch den transparenten Schlauch fließt und der Zeiger in der Vakuumanzeige immer noch im grünen Bereich liegt.
7. Sollten Luftblasen in dem transparenten Schlauch auftreten, so warten Sie einige Sekunden bis der Schlauch frei von Öl ist und der Zeiger im roten Bereich der Vakuumanzeige ist. Anschließend schliessen Sie das Ventil am Saugschlauchende.
8. Entfernen Sie den Schlauch. Wenn sie eine Saugsonde verwenden, entfernen Sie diese und reinigen Sie die Sonde mit einem Tuch.
9. Schließen Sie das Hauptventil durch drücken des Schalters an der Steuereinheit.

**DER ABSAUGVORGANG IST NUN ABGESCHLOSSEN!**

### ACHTUNG

SOLLTEN SIE DIE ANWEISUNGEN NICHT BEFOLGEN,  
KÖNNEN SCHÄDEN AM GERÄT ENTSTEHEN!

- Ausschließlich für den Ölwechsel an Fahrzeugen verwenden, andere Flüssigkeiten können die Pumpe beschädigen.
- Das Öl muss auf Betriebstemperatur sein, also min (70 °C / 160 °F).
- Vermeiden Sie langfristiges Trockenlaufen.
- Reinigen Sie den Sieb.
- Reinigen Sie den Filter wöchentlich.
- Stellen Sie sicher, dass der O-Ring am Sieb richtig dichtet, da sonst das Vakuum fehlt.

2017\_05\_23-18:00

EN

**WARNING**

BEFORE MAKING ANY OPERATION, PLEASE CHECK THAT COMPRESSED AIR IS DISCONNECTED FROM THE UNIT.

| Operation Description              | Operation Time | Operation procedure   |
|------------------------------------|----------------|---|
| Waste oil inlet filter cleaning.   | Weekly         | Unscrew the cover cap.<br>Unscrew the filter cover.<br>Take out and clean the waste oil filter.   |
| Suction hose checking.             | Monthly        | Check the possible damages and take out the possible clogging.  |
| Cleaning of inner air line filter. | Monthly        | Open the Evacumaster cover (NOTE: Take the cover out gently since hose piping might be disconnected).<br>Take the air line filter placed in the lower part of the combined regulator. This filter has got a bayonet locking device. |

ES

**IMPORTANTE**

PARA CUALQUIER OTRA INCIDENCIA QUE ENCUENTRE, NO CONTEMPLADA EN ESTA TABLA, POR FAVOR ACUDA A LOS MANUALES INDIVIDUALES DE CADA ELEMENTO DE LA UNIDAD.

| Descripción de la operación                                  | Periodo operación | Metodología de la operación   |
|--|-------------------|---|
| Limpieza de filtro de entrada de aceite usado.               | Semanal           | Desenrosque la tapa de la rosca.<br>Desenrosque la cubierta del filtro.<br>Saque y limpie el filtro con aire.   |
| Chequeo de manguera de aspiración.                           | Mensual           | Compruebe visualmente los posibles deterioros de la manguera y elimine posibles obstrucciones.  |
| Limpieza de vaso decantador de regulador interno de presión. | Mensual           | Abra la tapa de Evacumaster (NOTA: Opere con cuidado ya que podrán desconectarse latiguillos de aire).<br>Quite el vaso decantador en la parte inferior del regulador. Este vaso está unido por cierre de bayoneta. |

DE

**ACHTUNG**

VOR BEGINN JEDLICHER ARBEITEN AM GERÄT DIE LUFTZUFUHR ABSCHALTEN.

| Art der Wartung            | Häufigkeit  | Vorgehensweise   |
|----------------------------|-------------|--|
| Altölfilter wechseln.      | Wöchentlich | Abdichtkappe abschrauben.<br>Filterabdeckung abschrauben.<br>Filter herausnehmen und reinigen.   |
| Saugschlauch überprüfen.   | Monatlich   | Prüfen Sie den Schlauch auf Undichtigkeiten und entfernen Sie eventuelle Verstopfung.  |
| Reinigung des Luftfilters. | Monatlich   | Tauschen Sie den Schlauch notfallsaus Öffnen Sie die Abdeckung des Geräts (seien Sie hierbei sehr aufmerksam, falls der Schlauch sich gelöst hat).<br>Entfernen Sie die Einheit; diese ist mit einem Bajonettverschluss befestigt. |

2017\_05\_23-18:00

**Technical information / Información técnica / Technische Daten**

**EN** **ES** **DE**

|   |   |                           |                          |
|---|---|---------------------------|--------------------------|
| Compressed air working pressure           | Presión alimentación de aire de trabajo             | Luftdruck (Betriebsdruck) | <b>5 bar</b>             |
| Oil suction hose diameter                 | Diámetro de manguera de aspiración de aceite        | Saugschlauchdurchmesser   | <b>1/2"</b>              |
| Oil suction hose length (filter included) | Longitud manguera aspiración de aceite (con filtro) | Saugschlauchlänge         | <b>4 m</b>               |
| Oil outlet hose diameter                  | Diámetro de manguera de impulsión de aceite         | Druckschlauchdurchmesser  | <b>3/4"</b>              |
| Air inlet                                 | Conexión entrada de aire                            | Luftanschluss             | <b>H 1/4" NPT</b>        |
| Flow outlet                               | Conexión salida de fluido                           | Anschluss Druckseite      | <b>H 3/4" BSP</b>        |
| Air consumption                           | Consumo de aire                                     | Luftverbrauch             | <b>5 bar - 100 l/min</b> |
| Minimum - maximum suction time            | Tiempo mínimo / máximo de succión                   | Min. / max Saugzeit       | <b>5 / 15 min</b>        |

**Trouble shooting / Anomalías y sus soluciones / Probleme und deren Lösung**

**EN**

**WARNING**

BEFORE MAKING ANY OPERATION,  
PLEASE CHECK THAT COMPRESSED AIR IS DISCONNECTED FROM THE UNIT.

| Symptom   | Possible causes  | Solution   |
|---|--|--|
| Pump is not suctioning or very low suction.                     | Dirt in the filter / probe / connector.  | Clean the filter / probe / connector.  |
|   | Low inlet air pressure.  | Increase air pressure outside air regulator.<br>Increase air pressure in the air regulator inside the Evacumaster. |
| Unit is not suctioning waste oil completely from the crankcase. | Wrong use of the unit (Flexible probe has been inserted too much. The probe has reached the bottom of the crankcase and it has been bent upwards). | Take the probe out so that it gets submerged into the oil.   |
|   | The vehicle has got a lower supplementary crankcase so waste oil cannot be suctioned completely.   | Take waste oil out through lower cap.<br>This unit is not suitable for that kind of vehicles.                      |
|   | Crankcase geometry does not allow the complete emptying.   |  |
|   | Waste oil temperature is too low.  | Star the engine up so that waste oil can be warmed up.   |
|   | Clogged Probe and/or connector   | Clean probe and/or connector.  |

2017\_05\_23-18:00

**ES**

**ATENCIÓN**

PARA CUALQUIER OTRA INCIDENCIA QUE ENCUENTRE, NO CONTEMPLADA EN ESTA TABLA,  
POR FAVOR ACUDA A LOS MANUALES INDIVIDUALES DE CADA ELEMENTO DE LA UNIDAD.

| <b>Sintomas</b>   | <b>Posibles causas</b>  | <b>Solución</b>  |
|---|---|--|
| La bomba no succiona o succiona muy lenta.                                | Suciedad en filtro / cánula entrada / conector.   | Limpie el filtro / cánula.   |
|   | Poca presión de entrada de aire.  | Suba la presión del regulador incorporado al propio Evacumaster.<br>Suba la presión del regulador situado antes del Evacumaster. |
| El equipo no succiona totalmente el aceite usado del carter del vehículo. | Uso incorrecto del equipo por parte del cliente (La sonda flexible se ha introducido tanto que ha chocado contra el fondo del carter y se ha curvado hacia arriba). | Saque la cánula unos centímetros hasta que vuelva a sumergirse en el aceite del carter.  |
|   | El vehículo tiene sobrecarter (según diseño del vehículo) por lo que nunca se podrá sacar todo el aceite del carter.  | Saque el aceite por el tapón de fondo del vehículo. Este producto no es adecuado para dichos vehículos.                          |
|   | La geometría del cárter no permite vaciar totalmente el aceite usado.   |  |
|   | El aceite usado tiene una temperatura demasiado baja.   | Mantenga el motor en marcha durante unos minutos antes de comenzar la extracción del aceite usado.                               |
|   | Cánulas o conector obstruidos.  | Limpie o sustituya las cánulas o conector.   |

**DE**

**ACHTUNG**

VOR BEGINN JEDLICHER ARBEITEN AM GERÄT DIE LUFTZUFUHR ABSCHALTEN.

| <b>Problem</b>                          | <b>Mögliche Ursache</b>   | <b>Lösung</b>   |
|---|---|---|
| Pumpe saugt nicht oder nur schwach.     | Luftzufuhr zu niedrig.  | Erhöhen Sie den Luftdruck am Gerät (intern).              |
|   | Filter, Saugsonde oder Adapter verschmutzt.                         | Erhöhen Sie den System-Luftdruck (extern).<br>Reinigen.   |
| Einheit saugt das Öl nicht komplett ab. | Flexible Saugsonde ist zu weit eingeführt und beugt sich nach oben. | Ziehen Sie die Saugsonde etwas zurück.                    |
|   | Ölwanne ist nicht am tiefsten Punkt zu erreichen.                   | Lassen Sie das Öl über die Ablassschraube am Fahrzeug ab. |
|   | Die Motorgehäusegeometrie verhindert das komplette Absaugen.        | Das Gerät eignet sich nicht für diese Fahrzeuge.          |
|   | Öltemperatur zu niedrig.  | Starten Sie den Motor, um das Öl zu erwärmen.             |
|   | Verstopfte Sonde oder Filter.                                       | Reinigen Sie beide Teile.                                 |

2017\_05\_23-18:00



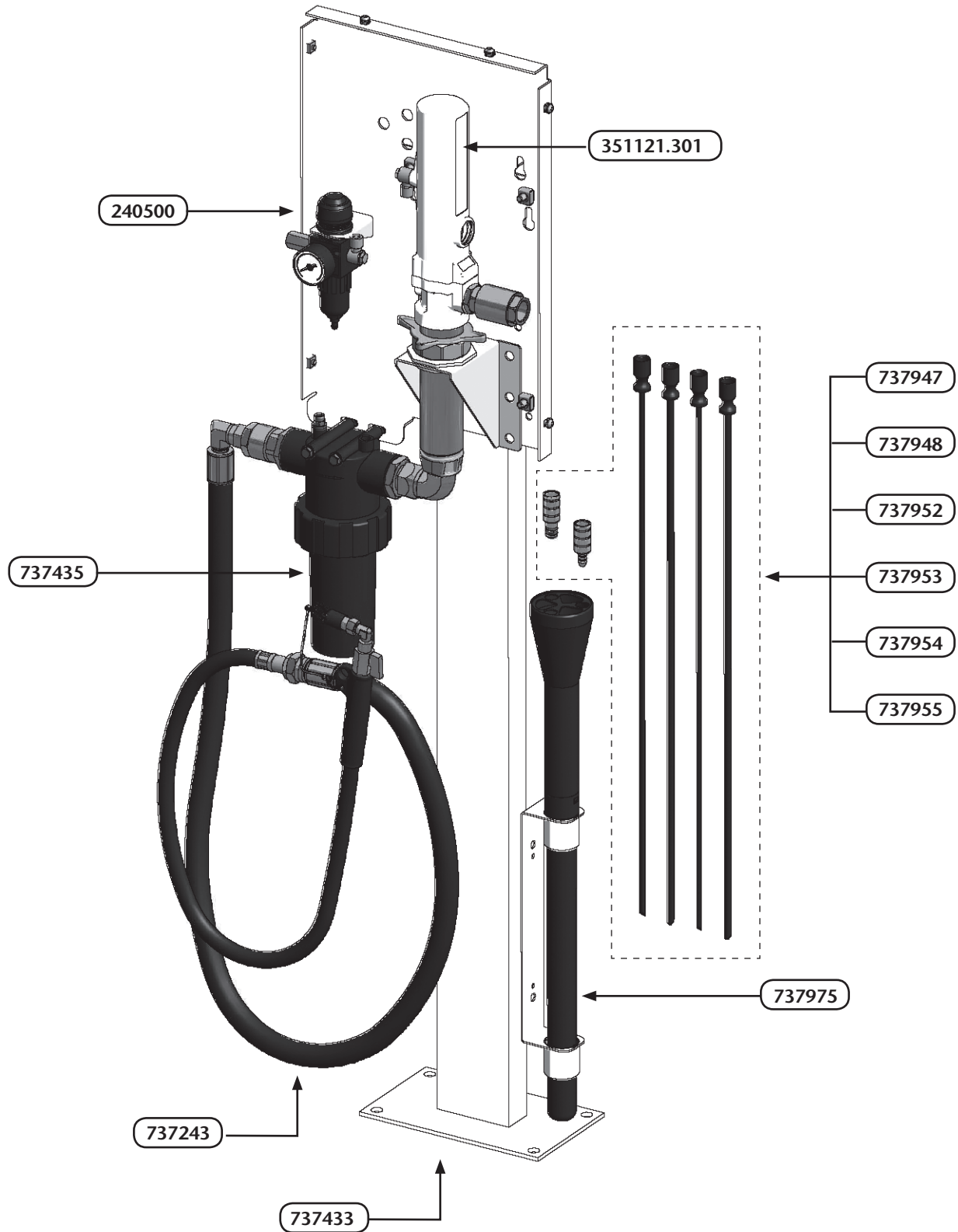

2017\_05\_23-18:00

EN ES DE

| Part. No. /<br>Cód. / Art. Nr. | Description                     | Descripción                     | Bezeichnung                          |
|--------------------------------|---------------------------------|---------------------------------|--------------------------------------|
| <b>951456</b>                  | Push button                     | Pulsador                        | Druckknopf                           |
| <b>240500</b>                  | Air regulator - filter          | Regulador - filtro              | Luftmengeneinstellung - Filter       |
| <b>951351</b>                  | Vacuum meter                    | Vacuómetro                      | Vakuumanzeige                        |
| <b>737435</b>                  | Inlet filter                    | Filtro de entrada               | Einlassfilter                        |
| <b>737243</b>                  | Suction hose                    | Manguera de aspiración          | Saugschlauch                         |
| <b>737433</b>                  | Pedestal                        | Pedestal                        | Fuß                                  |
| <b>351121.301</b>              | Suction pump                    | Bomba de succión                | Absaugpumpe                          |
| <b>737947</b>                  | CVAC Connector                  | Conector CVAC                   | Verbindungsstück für VAG             |
| <b>737948</b>                  | CPSW Connector                  | Conector CPSW                   | Verbindungsstück für PSA             |
| <b>737952</b>                  | Flexible probe L=700 mm (ø 6x4) | Sonda flexible L=700 mm (ø 6x4) | Flexible Sonde L = 700 mm (Ø 6 x 4)  |
| <b>737953</b>                  | Flexible probe L=700 mm (ø 8x6) | Sonda flexible L=700 mm (ø 8x6) | Flexible Sonde L = 700 mm (Ø 8 x 6)  |
| <b>737954</b>                  | Rigid probe L=700 mm (ø 5x4)    | Sonda rígida L=700 mm (ø 5x4)   | Metallsaugsonde L = 700 mm (Ø 5 x 4) |
| <b>737955</b>                  | Rigid probe L=700 mm (ø 6x5)    | Sonda rígida L=700 mm (ø 6x5)   | Metallsaugsonde L = 700 mm (Ø 6 x 5) |

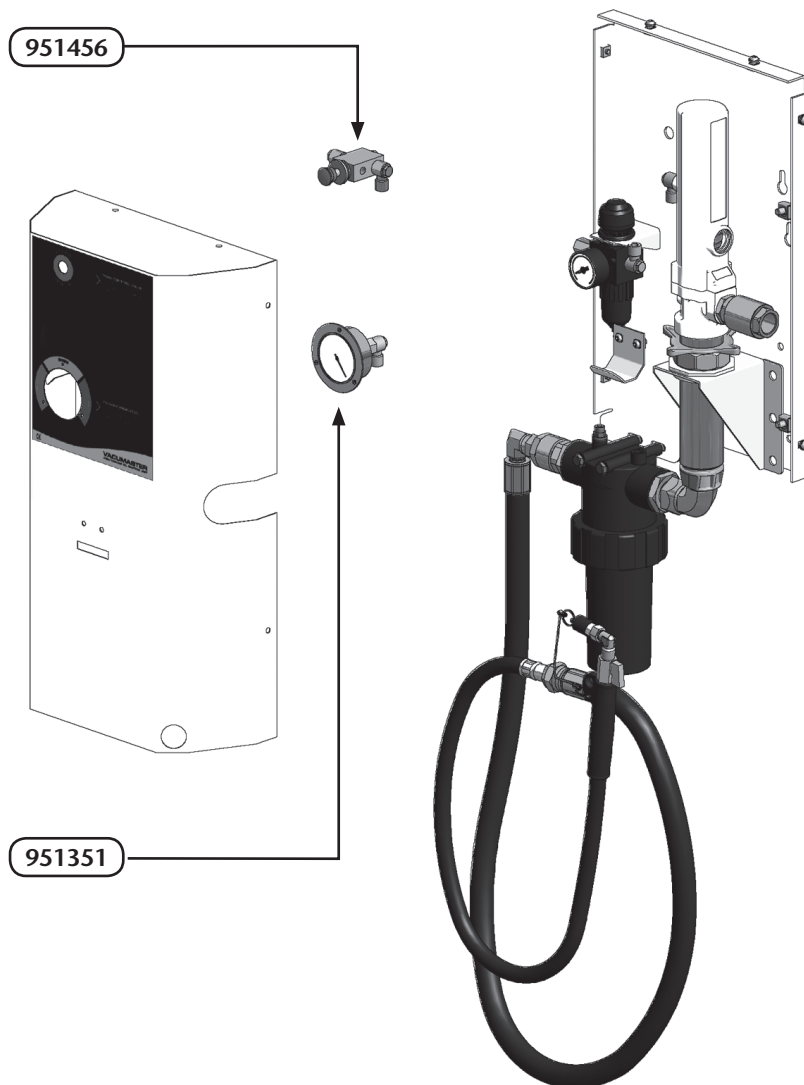

2017\_05\_23-18:00

Area with horizontal dotted lines for writing notes.

2017\_05\_23-18:00



Distributed by